

HANDLEIDING

BAND SEALER

SBH-1000

CE



BESCHRIJVING VAN ELK ONDERDEEL:

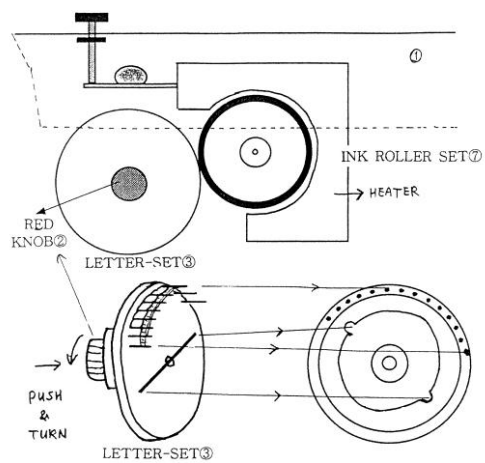
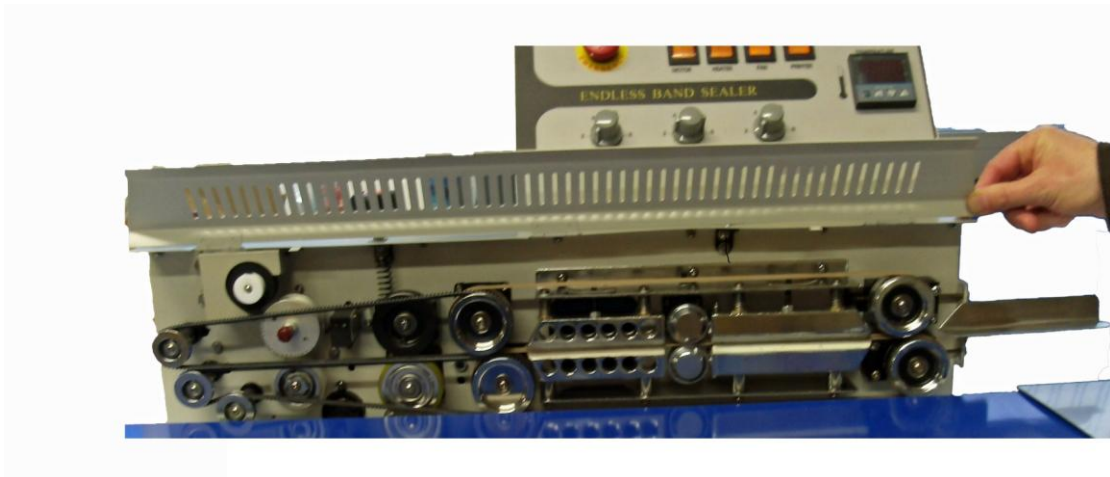
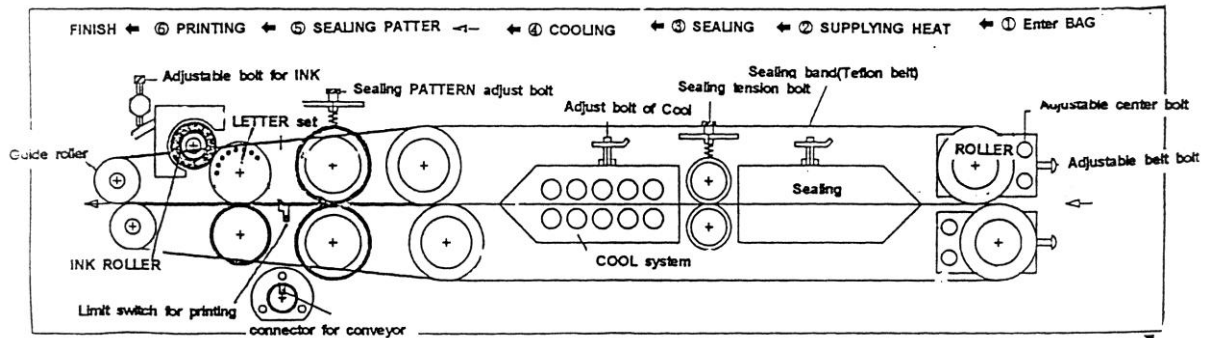

INSTRUCTIES

- 1) Controleer het juiste voltage alvorens de stekker in het stopcontact te steken.

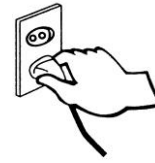

De voltage moet zijn 230 VAC 50/60 Hz.

- 2) Schakel de power knop in die zich aan de rechterzijde van de machine bevindt..
- 3) Schakel vervolgens in de MOTOR, HEATER, FAN and PRINTER. Deze schakelaars bevinden zich op het controle paneel van de SB-1000.
- 4) Stel de temperatuur in, afgestemd op de dikte en het soort materiaal dat u gaat sealen

Bijvoorbeeld: - PE (polyethyleen) : 150°C – 180°C
- PP (polypropylene) : 170°C – 180°C



Voor instellen of wijzigen van de temperatuur:

- (1) Druk in de knop MODE
- (2) Wijzig de temperatuur door te drukken op de ▽ of ▲ knop
- (3) ruk nogmaals de knop MODE in om de temperatuur te bevestigen.

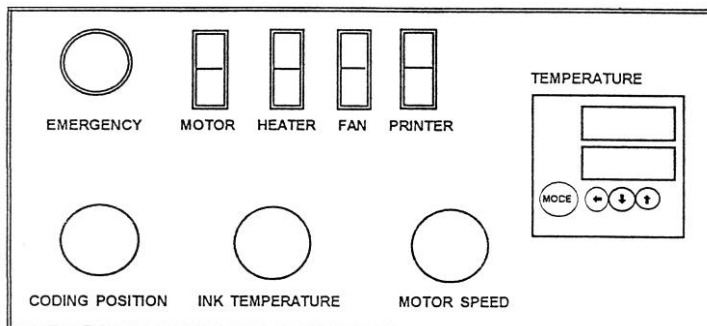

- 5) Stel de snelheid van de transportband in met behulp van de knop MOTOR SPEED.

De snelheid is afhankelijk van het soort materiaal en de ingesteld temperatuur.

Het duurt ongeveer 5 tot 10 minuten voordat de ingestelde temperatuur is bereikt en de bandsealer gereed is voor gebruik.

- 6) Instellen van de temperatuur en snelheid van de transportband. Maak eerst een paar proefexemplaren om te zien of de temperatuur en snelheid correct is. Pas indien nodig de temperatuur en snelheid aan..
- 7) Schakel na het sealen van de zakken de HEATER knop uit.

- 8) Laat de transportband nog 5 minuten draaien om schade aan de band te voorkomen.

BELANGRIJK: *Deze machine is uitgerust met een noodstop: emergency button.*

Na gebruik van de noodstop stopt de machine met draaien, maar let op !!: de machine is nog steeds heet !

PRINTER

De SB-1000 band sealer is uitgerust met een printunit die u de mogelijkheid geeft een tekst op de sealnaad te printen, bijvoorbeeld de datum of een nummer.

Het vervangen van de letters/cijfers:

- 1) Verwijder de kap van de machine.
- 2) Druk en draai aan de rode knop
- 3) Haal de letterset uit de houder.

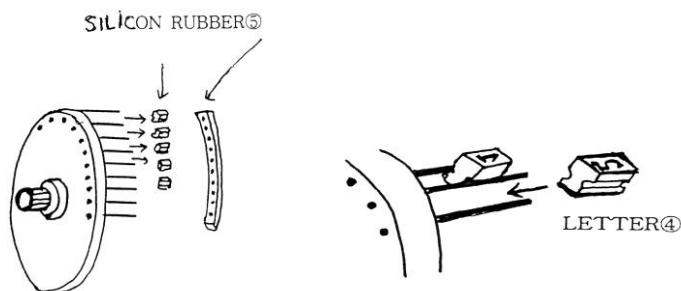
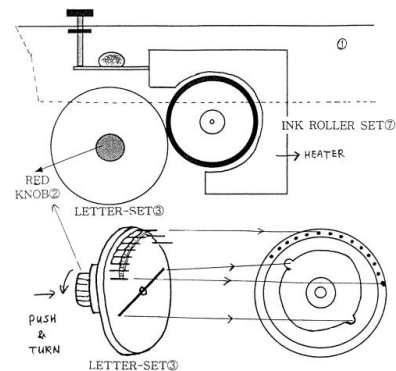

- 4) Verwijder het silicone rubber en verwissel de teksttekens
- 5) Zet de letterset weer in elkaar



VERVANGEN VAN DE INKTROL

- 1) Haal de inktrol eruit. (Verplaats de kunststof houder)
- 2) Vervang de inktrol met een nieuwe
- 3) Zet de inktrol set weer in elkaar

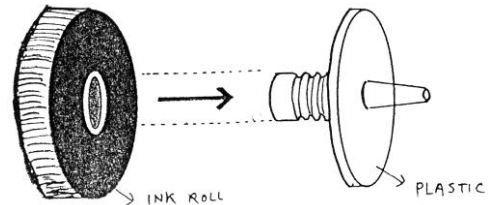

AANPASSEN POSITIE VAN DE TRANSPORTBAND

Het is mogelijk de positie en de hoogte van de transportband aan te passen.

Hoogte: draai knop (a) en (b) los en pas de hoogte van de band aan. Als de gewenste hoogte bereikt is draai dan de knoppen (a) en (b) weer vast.

Positie: draai de knoppen (c), (d) en (e) los. Als de gewenste positie is bereikt, draai dan de knoppen weer vast.

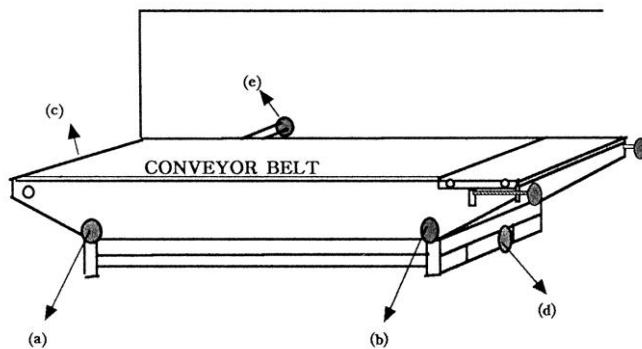

BEPERKTE GARANTIEBEPALING

Op dit product zit 12 maanden garantie, ingaande vanaf het moment van aankoop. Onderdelen onderhevig aan slijtage vallen niet onder de garantie.

De factuur is uw aankoop- en garantiebewijs. Hierop staat op de aankoopdatum en vermeld.

Betreffende de garantie op dit product, dient u rekening te houden met het volgende:

- Tijdens de 12 maanden garantie zijn de volgende punten gedekt:
Alle fouten waarvan aantoonbaar is dat die veroorzaakt zijn door productie- en/of materiaalfouten van het apparaat, en die de prestaties van het apparaat beïnvloeden.
- Niet gedekt zijn de fouten veroorzaakt door de persoon die de machine bedient indien deze de instructie in de handleiding niet heeft opgevolgd.
- Niet gedekt zijn sealdraden, teflon, kunststof componenten of andere onderdelen onderhevig aan slijtage.
- Het apparaat dient regelmatig gereinigd te worden.
- Het apparaat dient onderhouden te worden door gediplomeerd of bevoegd personeel.
- De garantie vervalt wanneer aanpassingen aan het apparaat zijn gedaan.
- De garantie vervalt wanneer u de machine zelf repareert of een poging tot reparatie doet.

In geval van aanspraak op garantie en/of reparatie, dient u contact op te nemen met uw leverancier voor de te volgen procedure.

Januari 2006-03-20

BEPERKTE AANSPRAKELIJKHEID

Fouten – in omschrijving, typefouten of in foto's- zijn onderhevig aan verbetering. De specificaties kunnen dan ook, zonder melding vooraf gewijzigd worden.

In geen geval stelt de fabrikant, importeur en/of wederverkoper zich aansprakelijk voor schade of verwondingen die voortkomen uit het niet correct toepassen van de handleiding. Ook stelt de fabrikant, importeur en/of wederverkoper zich niet aansprakelijk voor schade of verwondingen die voortkomen uit reparaties door niet gediplomeerd of onbevoegd personeel.